

WS-5CD 器具分解圖

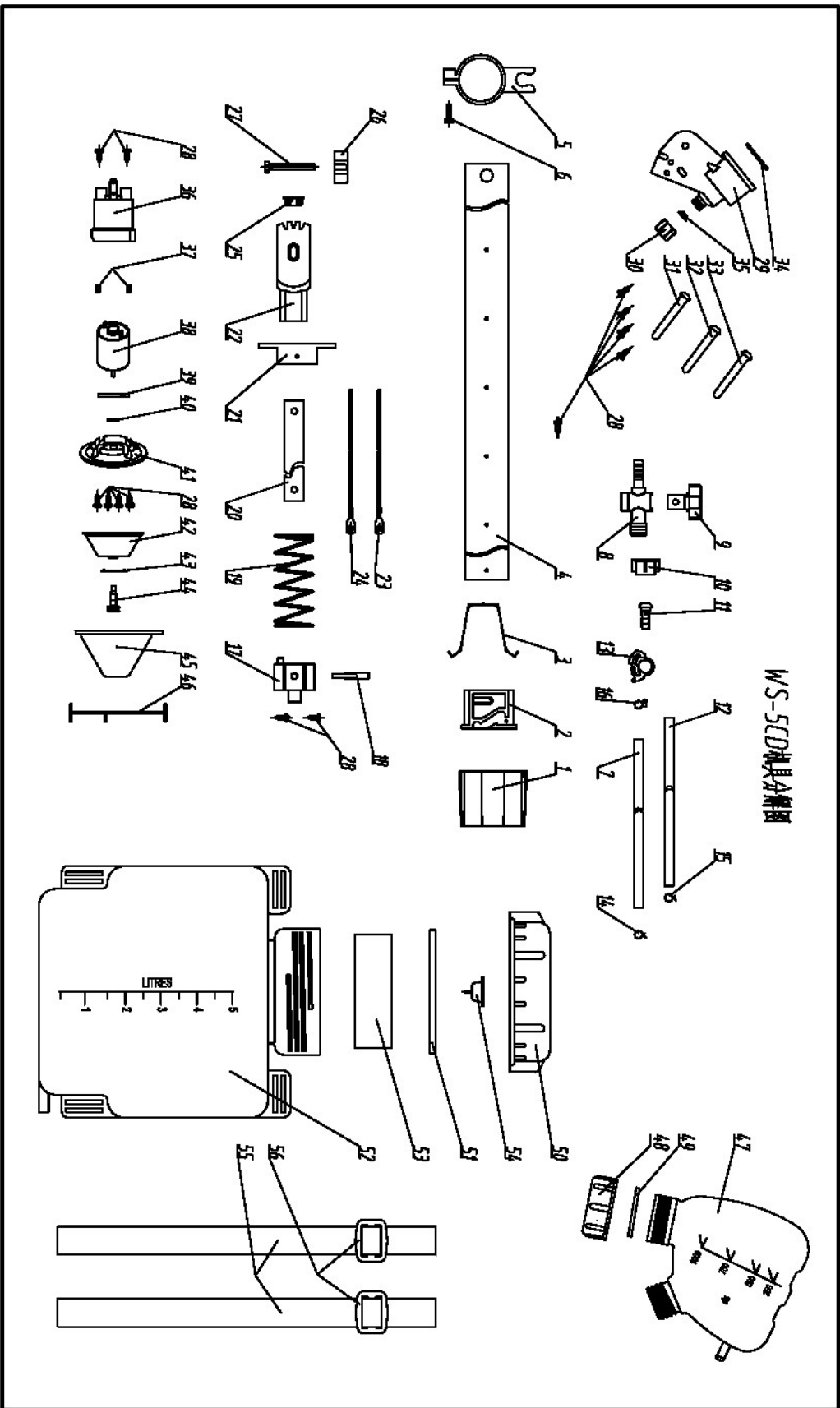

WS-5CD 机具分解图明细表

序号	代号	名称及规格	数量	序号	代号	名称及规格	数量
1	WS-5CD-01-01	阳极座	1	29	WS-5CD-04-01	喷头体	1
2	WS-5CD-01-02	阳极固定环	1	30	WS-5CD-04-02	输液嘴螺帽	1
3	WS-5CD-01-03	阳极弹簧片	1	31	WS-5CD-04-03-01	红色输液嘴	1
4	WS-5CD-01-04	铝筒	1	32	WS-5CD-04-03-02	黑色输液嘴	1
5	WS-5CD-01-05	开关固定夹	1	33	WS-5CD-04-03-03	黄色输液嘴	1
6	GB 845	自攻螺钉 ST4.2X12 (F型)	1	34	WS-5CD-04-04	喷头体密封垫	1
7	WS-5CD-02-01	输液管 A	1	35	WS-5CD-04-05	输液嘴密封垫	1
8	WS-5CD-02-02	开关体	1	36	WS-5CD-05-02	电机护罩	1
9	WS-5CD-02-03	开关手轮	1	37	WS-5CD-05-03	小弹簧	2
10	WS-5CD-02-04	开关螺帽	1	38	WS-5CD-05-04	直流电机	1
11	WS-5CD-02-05	开关接头	1	39	GB 3452.1	O 型 密 封 圈 27X2.65	1
12	WS-5CD-02-06	输液管 B	1	40	GB 3452.1	O 型 密 封 圈 9.65X1.8	1
13	WS-5CD-02-07	塑料卡子	1	41	WS-5CD-05-05	电机护盖	1
14		钢带卡箍 $\Phi 8.5$	1	42	WS-5CD-05-06	离心齿盘	1
15		钢带卡箍 $\Phi 11$	1	43	WS-5CD-05-07	单向垫片	1
16		紧固喉箍 8-12mm	1	44	WS-5CD-05-08	锁紧螺钉	1
17	WS-5CD-03-01	阴极座	1	45	WS-5CD-05-09	防护罩	1
18	WS-5CD-03-02	塑料销子	1	46	WS-5CD-05-10	防护罩防脱链	1
19	WS-5CD-03-03	大弹簧	1	47	WS-5CD-06-01	小药箱	1
20	WS-5CD-03-04	内铝筒	1	48	WS-5CD-06-02	小药箱盖	1
21	WS-5CD-03-05	铝筒盖	1	49	WS-5CD-06-03	小药箱盖密封垫	1
22	WS-5CD-03-06	喷头支架	1	50	WS-5CD-07-01	药箱盖	1
23	WS-5CD-03-07-01	导线组合 (红)	1	51	WS-5CD-07-02	药箱盖密封垫	1
24	WS-5CD-03-07-02	导线组合 (黑)	1	52	WS-5CD-07-03	大药箱	1
25	WS-5CD-03-08	内铝筒盖	1	53	WS-5CD-07-04	过滤网	1
26	WS-5CD-03-09	锁紧螺母	1	54	WS16-02-02	进气嘴	1
27	GB/T 5783	六角头螺栓 M5X40	1	55	WS-4-05-01	背带	2
28	GB/T 845	自攻螺钉 ST3.5X9.5	13	56	WS-4-05-02	背带扣	2